

符	訂正記事	年月日	記入者名
△			

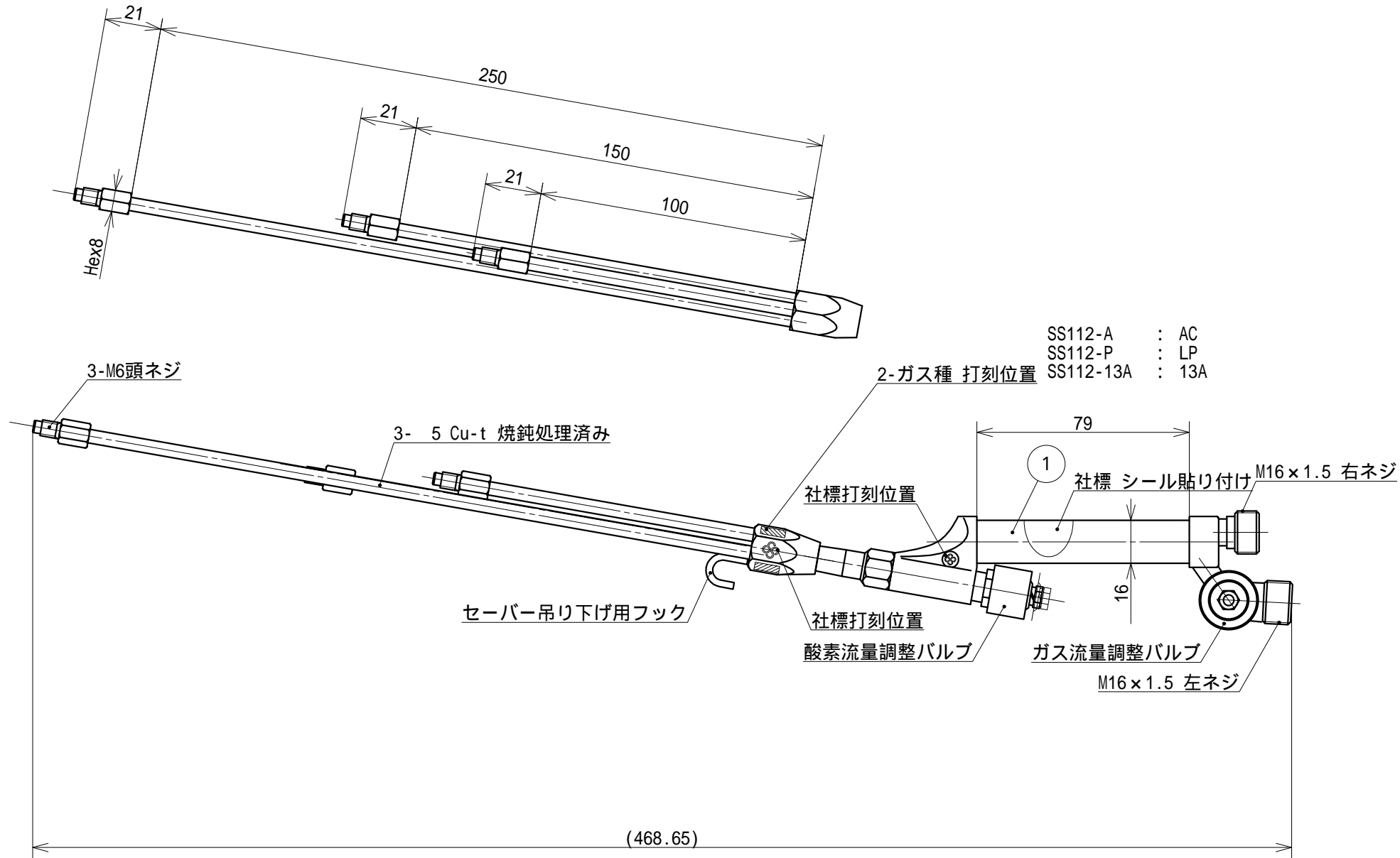

SS112-A : AC
SS112-P : LP
SS112-13A : 13A

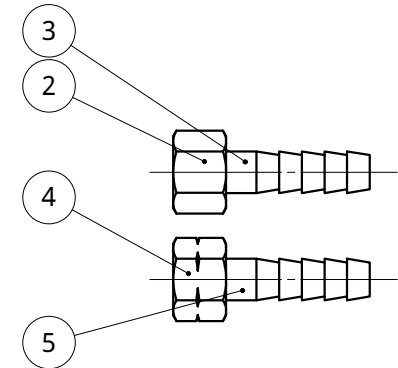

5	1	ホースジョイント 9用	SB105	C3604	鈴木精工	脱脂処理	
4	1	袋ナット M16 x 1.5 左ネジ	SB125	C3604	鈴木精工	脱脂処理	
3	1	ホースジョイント 8用	SB104	C3604	鈴木精工	脱脂処理	
2	1	袋ナット M16 x 1.5 右ネジ	SB124	C3604	鈴木精工	脱脂処理	
1	1	00号三又吹管	SS112	C3604	鈴木精工	塗装 金色	
符号	数量	部品名称	部品番号	材質	材料寸法	製造元	表面処理

基本寸法公差 (切削加工)	角度差	投影	質量	用紙	名称
基準寸法の区分	寸法差	角をはさむ辺の長さ	角差	三角法	A 3
6以下	±0.1	10以下	±1°	発行年月日	承認
6をこえ 30以下	±0.2	10をこえ 50以下	±0.30°	最終変更年月日	製図
50をこえ 120以下	±0.3	50をこえ 100以下	±0.20°	2020.02.26	鈴木 (晃)
120をこえ 315以下	±0.5	100をこえるもの	±0.10°	作成年月日	設計
315をこえ 1000以下	±0.7			2008.07.28	鈴木 (晃)
1000をこえるもの	±1.0				

00号三又吹管

お客様名 殿向

鈴木精工株式会社 SUZUKI SEIKO CO., LTD.

図面番号 SSB-28L-01