

符	訂正記事	年月日	記入者名
△			

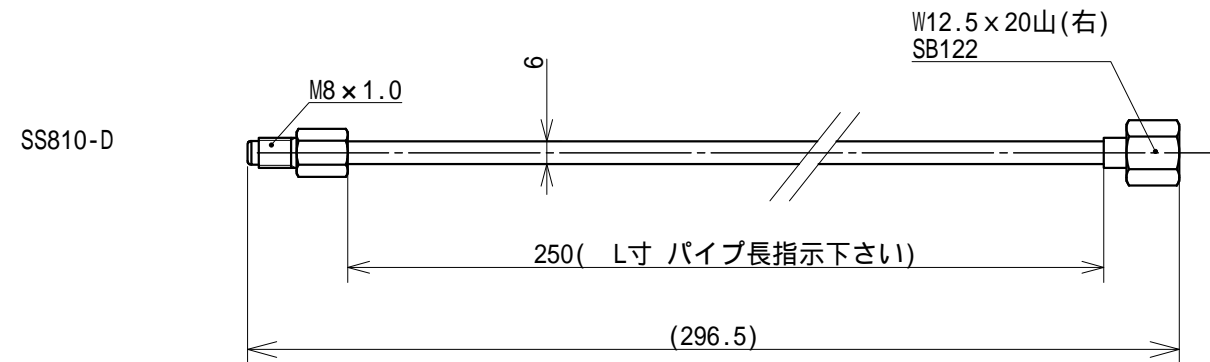
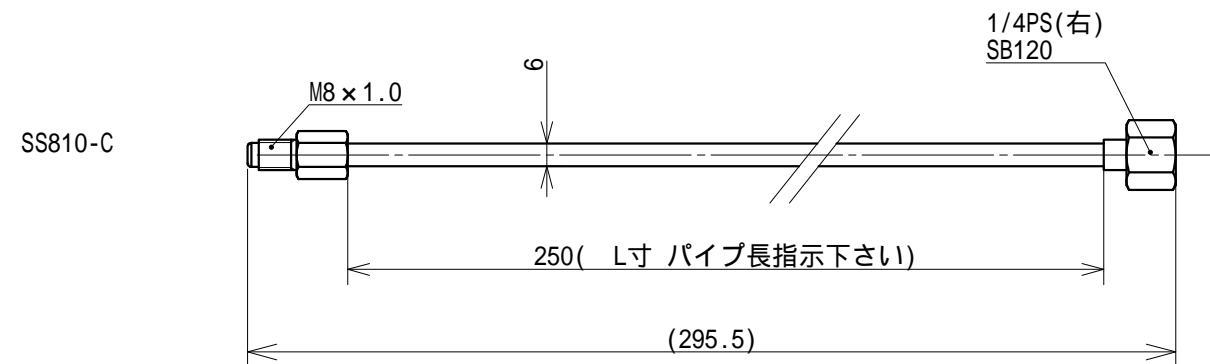
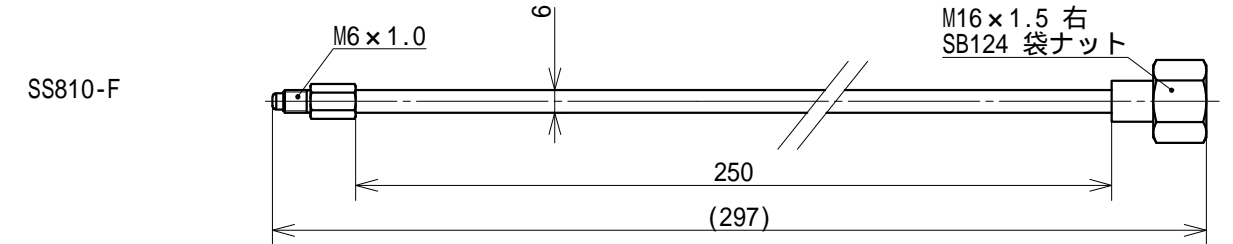
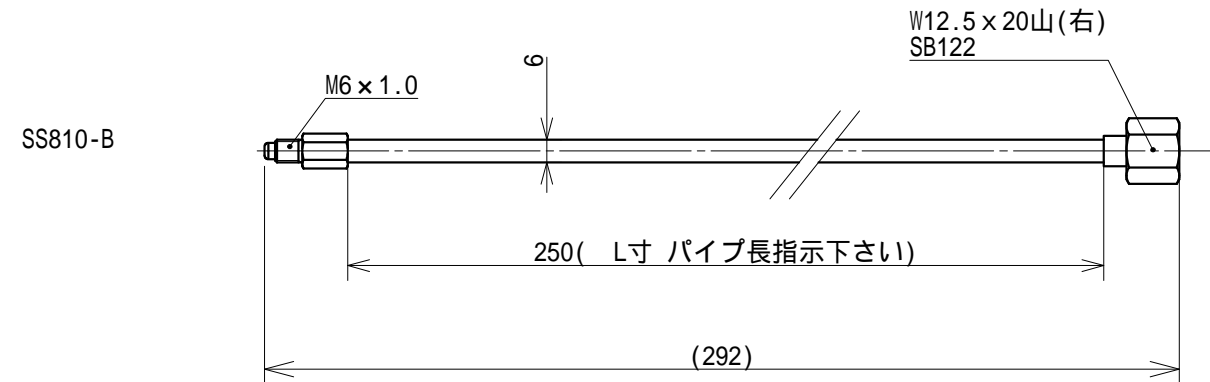
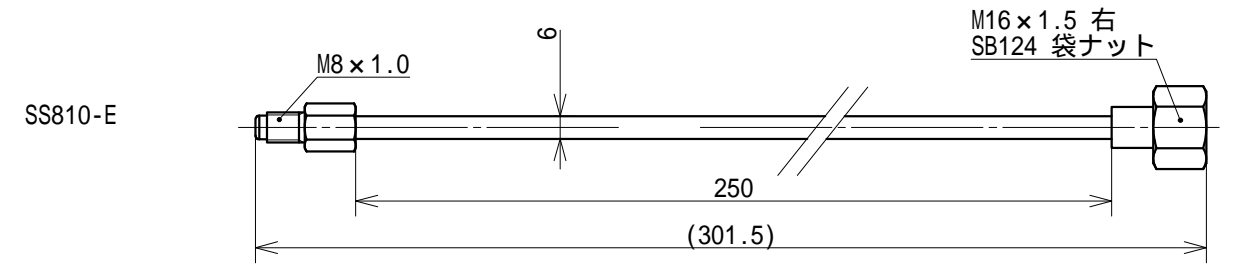
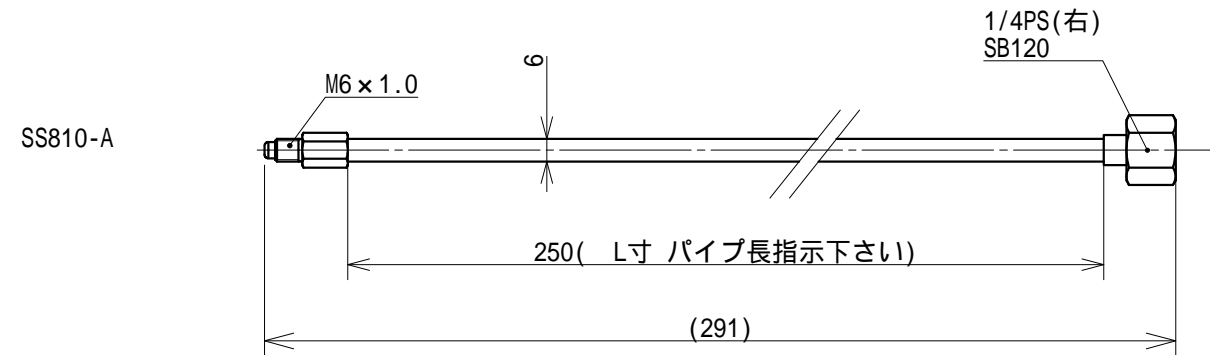

	枝管 M6頭ネジ 1/4PSナット	SS810-A*-***L			鈴木精工	焼鈍処理	
	枝管 M6頭ネジ W12.5ナット	SS810-B*-***L			鈴木精工	焼鈍処理	
	枝管 M8頭ネジ 1/4PSナット	SS810-C*-***L			鈴木精工	焼鈍処理	
	枝管 M8頭ネジ W12.5ナット	SS810-D*-***L			鈴木精工	焼鈍処理	
	枝管 M8頭ネジ M16ナット	SS810-E*-***L			鈴木精工	焼鈍処理	
	枝管 M6頭ネジ M16ナット	SS810-F*-***L			鈴木精工	焼鈍処理	
符号	数量	部品名称	部品番号	材質	材料寸法	製造元	表面処理

基本寸法公差 (切削加工)	角 度 差	投影	質量	用紙	名称
基準寸法の区分	寸法差	角をはさむ辺の長さ	角公差	三角法	枝管
6以下	±0.1	10以下	±1°	発行年月日	承認
6をこえ 30以下	±0.2	10をこえ 50以下	±0.30°	最終変更年月日	製図
50をこえ 120以下	±0.3	50をこえ 100以下	±0.20°	2023.04.13	鈴木(晃)
120をこえ 315以下	±0.5	100をこえるもの	±0.10°	作成年月日	設計
315をこえ1000以下	±0.7			2023.04.13	鈴木(晃)
1000をこえるもの	±1.0				
				用紙 A3	尺度 1/2
				お客様名 殿向	
				図面番号 SSP-39L-02	
				鈴木精工株式会社 SUZUKI SEIKO CO., LTD.	