

符	訂正記事	年月日	記入者名
△			

1

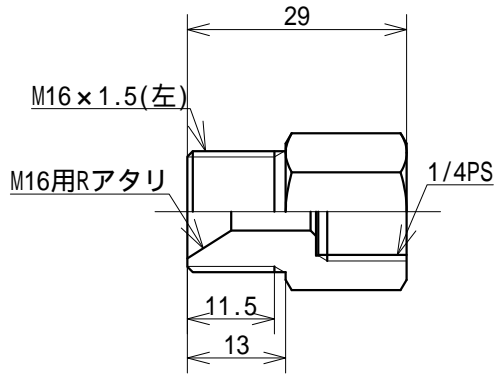

2

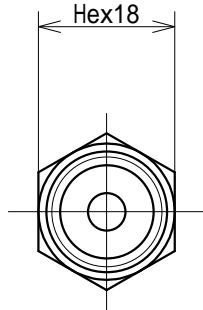
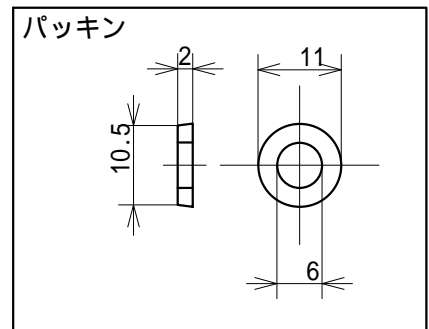
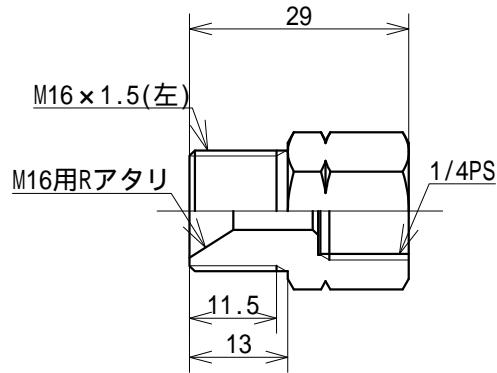
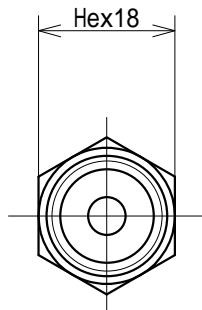

2	1	ゲージソケット 左	SB299-L	C3604		鈴木精工	脱脂処理
1	1	ゲージソケット 右	SB299-R	C3604		鈴木精工	脱脂処理
符号	数量	部品名称	部品番号	材質	材料寸法	製造元	表面処理
基本寸法公差 (切削加工)	角 度 差	投影 三角法	質量	用紙 A 4	名称 SB299-R SB299-L ゲージソケット		
基準寸法の区分	寸法差	角をはさむ辺の長さ	角度差	発行年月日	承認	尺度 1/1	外形寸法図
6以下	±0.1	10以下	±1°	2011.10.27	製図 鈴木(晃)		お客様名 殿向
6をこえ 30以下	±0.2	10をこえ 50以下	±0°30'	最終変更年月日	設計 鈴木(晃)		
50をこえ 120以下	±0.3	50をこえ 100以下	±0°20'	2011.10.27			
120をこえ 315以下	±0.5	100をこえるもの	±0°10'	作成年月日			
315をこえ1000以下	±0.7			2011.10.27			
1000をこえるもの	±1.0						
				鈴木精工株式会社 SUZUKI SEIKO CO., LTD.		図面番号 SSP-36L-10	