

符	訂正記事	年月日	記入者名
△			

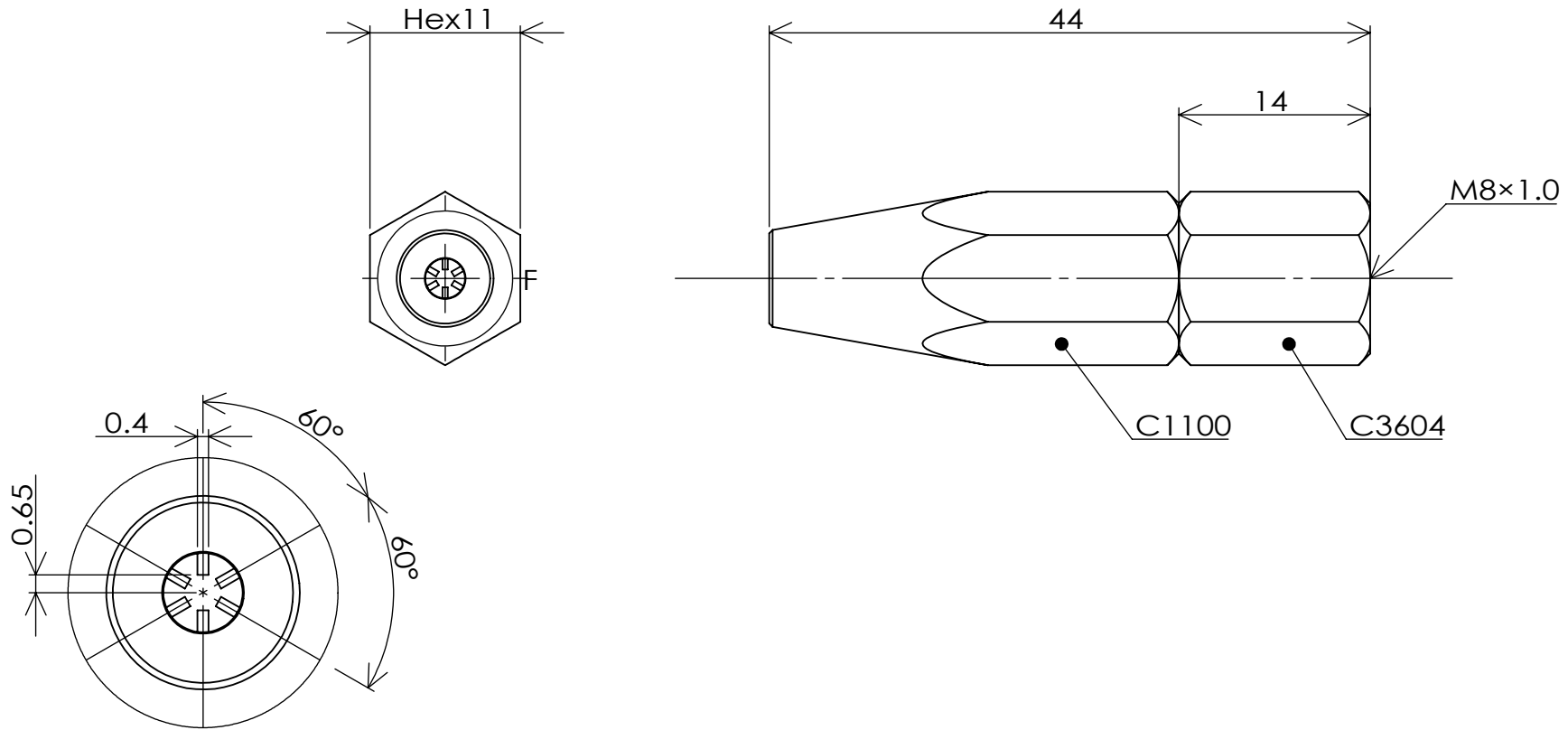

詳細図 F
スケール 4 : 1

組	1	6割スリット火口	SA222	C3604	Hex11	鈴木精工	脱脂処理	
符号	数量	部品名称	部品番号	材質	材料寸法	製造元	表面处理	
基本寸法公差(切削加工)		角 度 差		投影	質量	用紙	名称	
	寸法差	角をはさむ辺の長さ	角度差	三角法	29.51g	A 4	6割スリット火口	
6以下	±0.1	10以下	±1°	発行年月日	承認	2:1	外形寸法図	
6をこえ 30以下	±0.2	10をこえ 50以下	±0°30'	2023/03/10	鈴木(晃)			
50をこえ 120以下	±0.3	50をこえ 100以下	±0°20'	最終変更年月日				設計
120をこえ 315以下	±0.5	100をこえるもの	±0°10'	2023/03/10				
315をこえ 1000以下	±0.7			作成年月日				
1000をこえるもの	±1.0			2022/01/13				
				鈴木精工株式会社 SUZUKI SEIKO CO.,LTD.		図面番号	SST-30L-01	