

|   |      |     |      |
|---|------|-----|------|
| 符 | 訂正記事 | 年月日 | 記入者名 |
| △ |      |     |      |

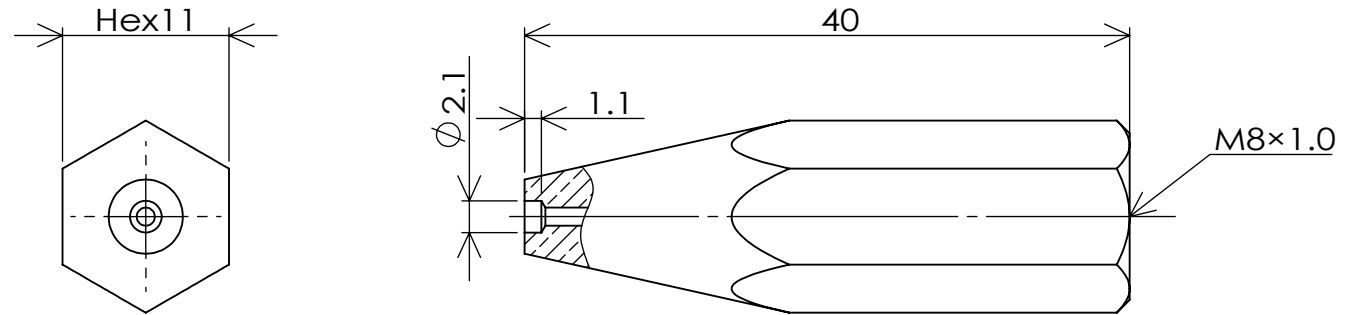

| 部品番号      | 呼び  | 穴径  |
|-----------|-----|-----|
| SA211-200 | 200 | 1.2 |
| SA211-225 | 225 | 1.3 |
| SA211-250 | 250 | 1.4 |
| SA211-315 | 315 | 1.5 |
| SA211-400 | 400 | 1.6 |
| SA211-450 | 450 | 1.7 |
| SA211-500 | 500 | 1.8 |
| SA211-630 | 630 | 2.0 |
| SA211-800 | 800 | 2.2 |

※ハイドロカット用はSA212

※SA211/SA212/SA219は外径同形状（ザグリ形状は異なります）

|   |      |             |           |            |        |       |             |
|---|------|-------------|-----------|------------|--------|-------|-------------|
| 組   | 1    | 中型ザグリ火口     | SA211/212 | C1100      | Hex11  | 鈴木精工  | 脱脂処理        |
| 符号  | 数量   | 部品名称        | 部品番号      | 材質         | 材料寸法   | 製造元   | 表面処理        |
| 基本寸法公差(切削加工)  |      | 角 度 差       |           | 投影         | 質量     | 用紙    | 名称          |
|   | 寸法差  | 角をはさむ辺の長さ   | 角度差       | 三角法        | 25.59g | A 4   | 中型ザグリ火口     |
| 6以下   | ±0.1 | 10以下        | ±1°       | 発行年月日      | 承認     | 尺度    | 外形寸法図       |
| 6をこえ 30以下   | ±0.2 | 10をこえ 50以下  | ±0°30'    | 2023/03/14 |        | 2:1   |             |
| 50をこえ 120以下   | ±0.3 | 50をこえ 100以下 | ±0°20'    | 最終変更年月日    | 製図     | 鈴木(晃) | お客様名        |
| 120をこえ 315以下  | ±0.5 | 100をこえるもの   | ±0°10'    | 2023/03/14 | 設計     |       |             |
| 315をこえ 1000以下   | ±0.7 |             |           | 作成年月日      | 鈴木(晃)  |       |             |
| 1000をこえるもの  | ±1.0 |             |           | 2021/09/06 |        |       | 図面番号        |
|  <b>鈴木精工株式会社</b><br><b>SUZUKI SEIKO CO.,LTD.</b> |      |             |           |            |        |       | SST-211L-01 |