

符	訂正記事	年月日	記入者名
△			

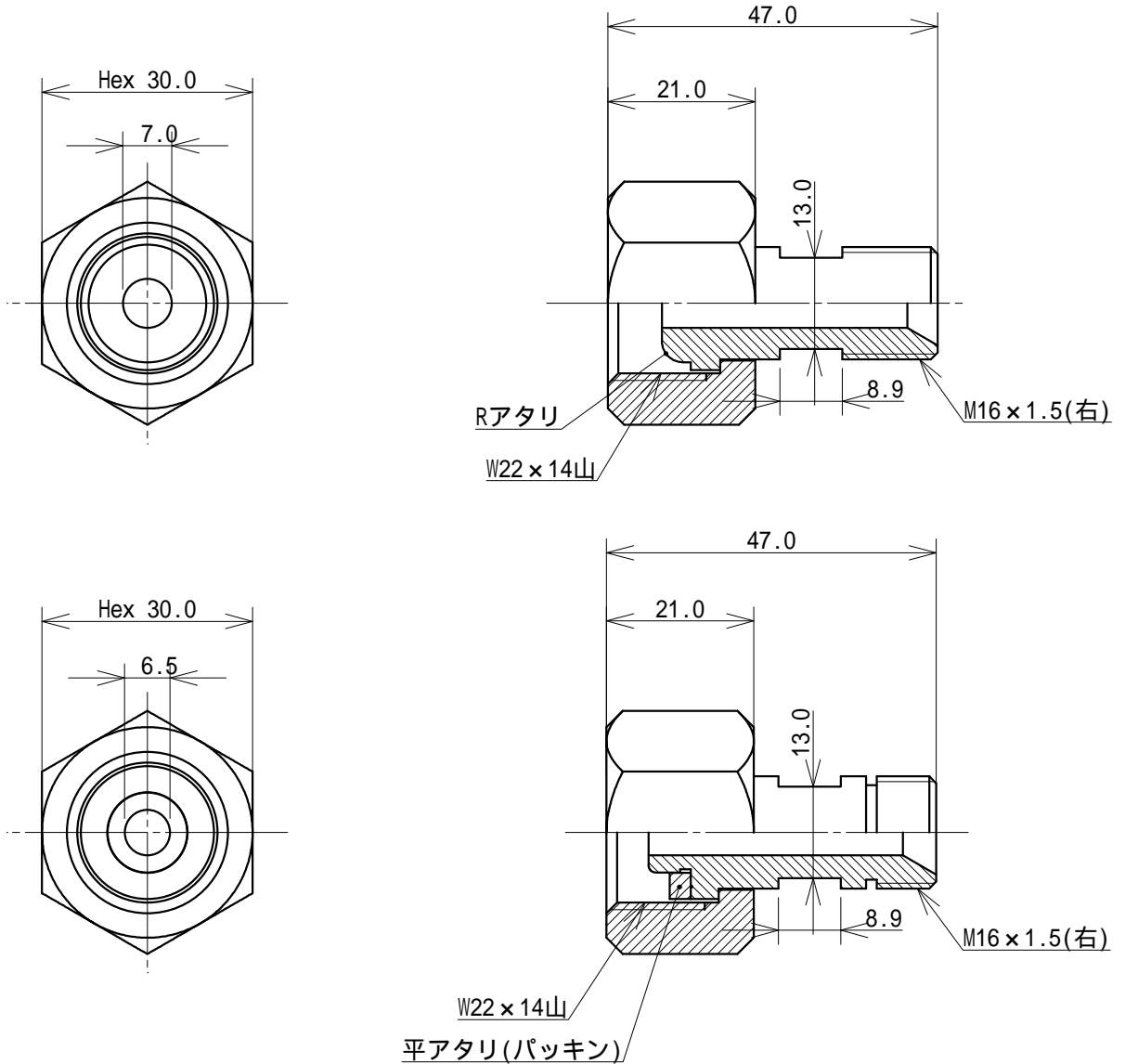

1	変換ジョイント W22-M16 Rアタリ	SB127	C3604	鈴木精工	脱脂処理		
1	変換ジョイント W22-M16 平アタリ	SB128	C3604	鈴木精工	脱脂処理		
符号	数量	部品名称	部品番号	材質	材料寸法	製造元	表面処理
基本寸法公差 (切削加工)		角 度 差	投影	質量	用紙	名称	
基準寸法の区分	寸法差	角をはさむ辺の長さ	角度差	三角法	A 4	変換ジョイント W22-M16	
6以下	±0.1	10以下	±1°	発行年月日	承認	外 形 寸 法 図	
6をこえ 30以下	±0.2	10をこえ 50以下	±0°30'	最終変更年月日	製 図	お客様名 殿向	
50をこえ 120以下	±0.3	50をこえ 100以下	±0°20'	2023.03.27	鈴木(晃)	図面番号	
120をこえ 315以下	±0.5	100をこえるもの	±0°10'	作成年月日	設 計	SSP-07L-00	
315をこえ1000以下	±0.7			2023.03.27	鈴木(晃)	鈴木精工株式会社	
1000をこえるもの	±1.0					SUZUKI SEIKO CO., LTD.	