

符	訂正記事	年月日	記入者名
△			

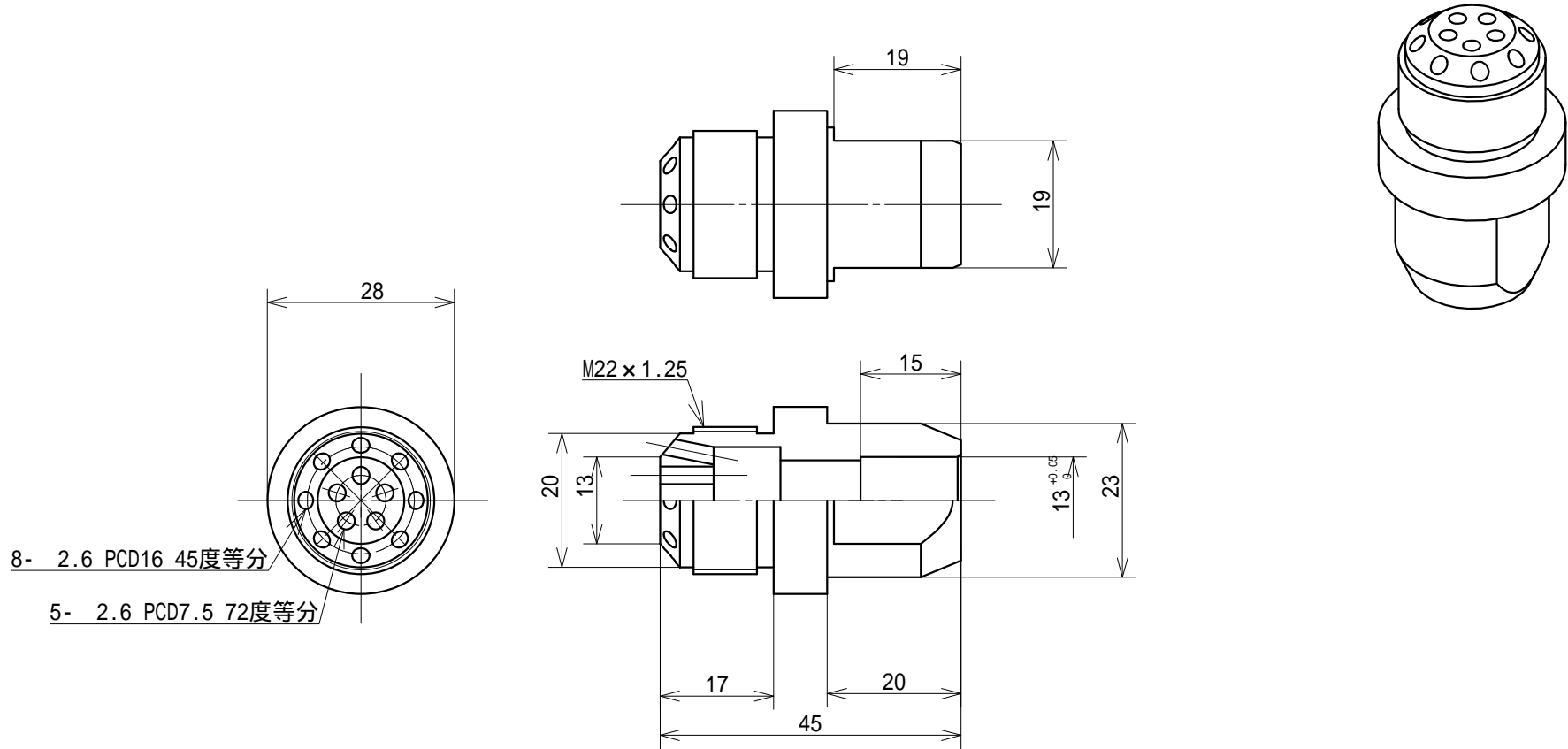

8- 2.6 PCD16 45度等分

5- 2.6 PCD7.5 72度等分

1	ワイドリーM用頭ネジ	SB155	C3604	鈴木精工	脱脂処理		
符号	数量	部品名称	部品番号	材質	材料寸法	製造元	表面処理
基本寸法公差 (切削加工)	角度差	投影	質量	用紙	名称		
基準寸法の区分	寸法差	角をはさむ辺の長さ	角度差	A 4	SB155 ワイドリーM用 頭ネジ		
6以下	±0.1	10以下	±1°	尺度	外形寸法図		
6をこえ 30以下	±0.2	10をこえ 50以下	±0.30°	1/1	お客様名 殿向		
50をこえ 120以下	±0.3	50をこえ 100以下	±0.20°	発行年月日	承認	最終変更年月日	
120をこえ 315以下	±0.5	100をこえるもの	±0.10°	2011.01.28	製図	2011.01.28	
315をこえ1000以下	±0.7			作成年月日	鈴木(晃)	設計	
1000をこえるもの	±1.0			2011.01.28	鈴木(晃)	鈴木精工株式会社	
				SUZUKI SEIKO CO., LTD.		図面番号	
						SSP-05L-05	