

符	訂正記事	年月日	記入者名
△			

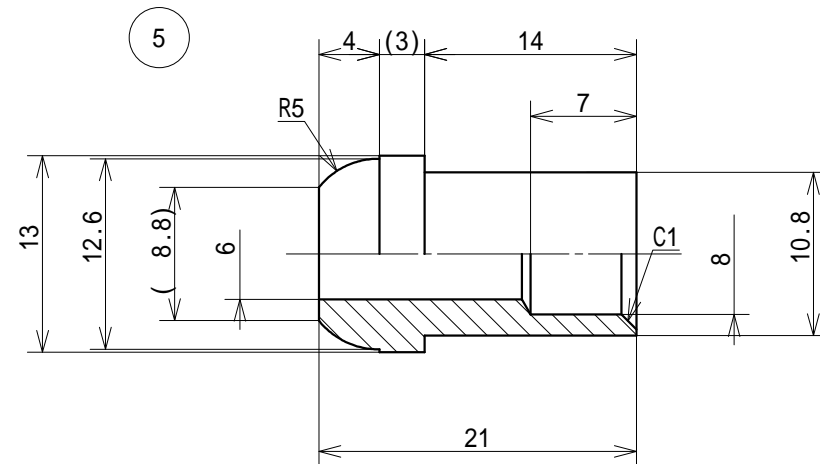
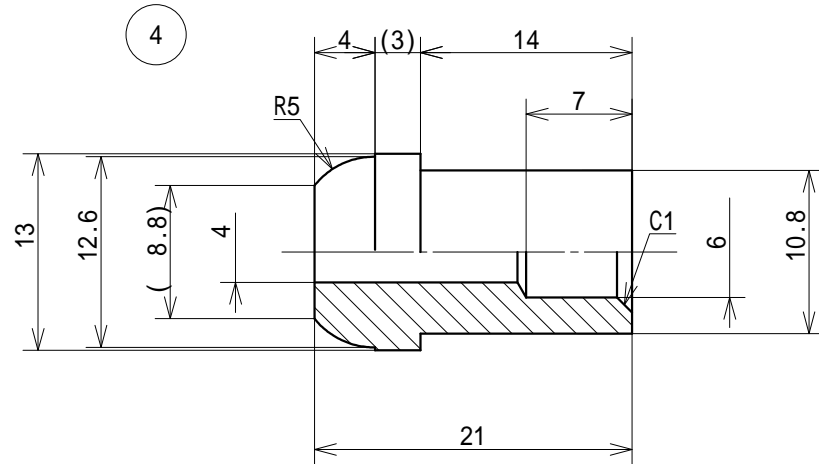
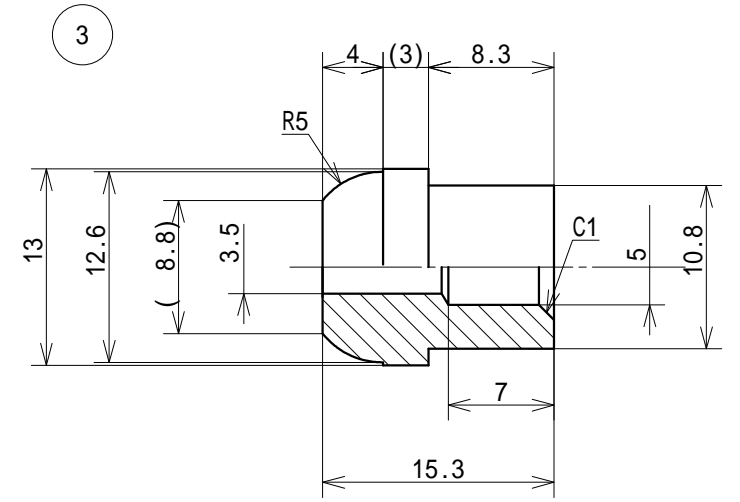
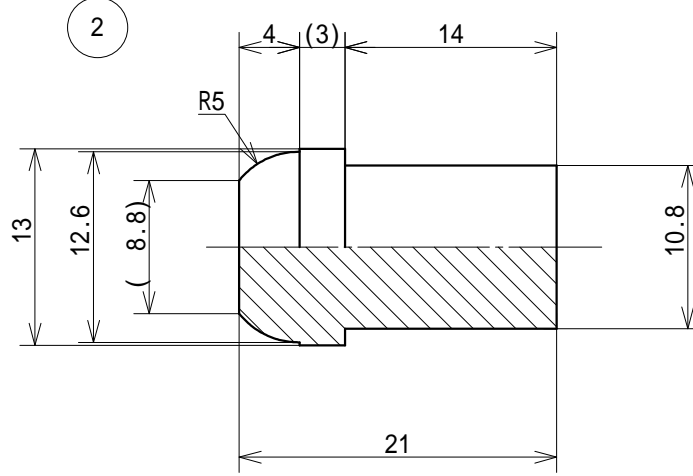
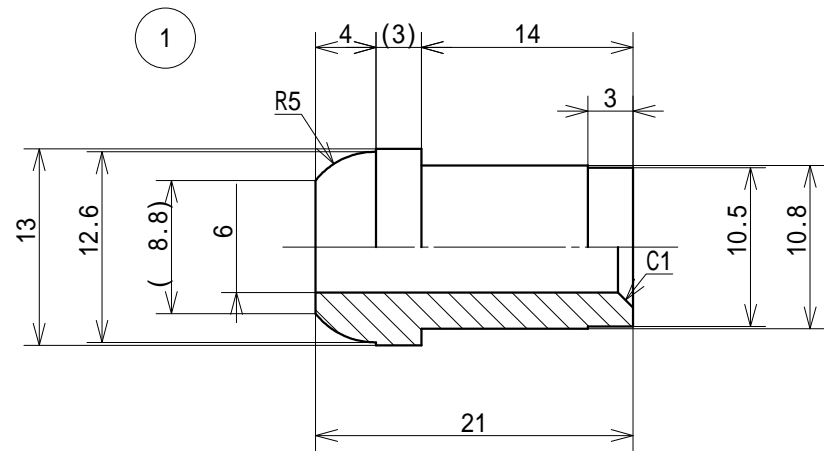

5	1	M16×1.5用Rアタリ(パイプ穴 8用)	SB140-8	C3604	13	鈴木精工	脱脂処理
4	1	M16×1.5用Rアタリ(パイプ穴 6用)	SB140-6	C3604	13	鈴木精工	脱脂処理
3	1	M16×1.5用Rアタリ(パイプ穴 5用)	SB140-5	C3604	13	鈴木精工	脱脂処理
2	1	M16×1.5用Rアタリ(メクラ栓用)	SB140-1	C3604	13	鈴木精工	脱脂処理
1	1	M16×1.5用Rアタリ(口ウ付け用)	SB140-0	C3604	13	鈴木精工	脱脂処理
符号	数量	部品名称	部品番号	材質	材料寸法	製造元	表面処理

基本寸法公差 (切削加工)	角 度 差	投影	質量	用紙	名称
基準寸法の区分	寸法差	角をはさむ辺の長さ	角公差	三角法	発行年月日
6以下	±0.1	10以下	±1°	承認	2011.04.21
6をこえ 30以下	±0.2	10をこえ 50以下	±0.30°	製図	鈴木(晃)
50をこえ 120以下	±0.3	50をこえ 100以下	±0.20°	設計	鈴木(晃)
120をこえ 315以下	±0.5	100をこえるもの	±0.10°	作成年月日	2009.07.27
315をこえ1000以下	±0.7				
1000をこえるもの	±1.0				

用紙 A3  
 尺度 2/1  
 名称 SB140 M16×1.5用Rアタリ  
 外形寸法図  
 お客様名 殿向  
 図面番号 SSP-01M-251  
 鈴木精工株式会社 SUZUKI SEIKO CO., LTD.