

符	訂正記事	年月日	記入者名
△			

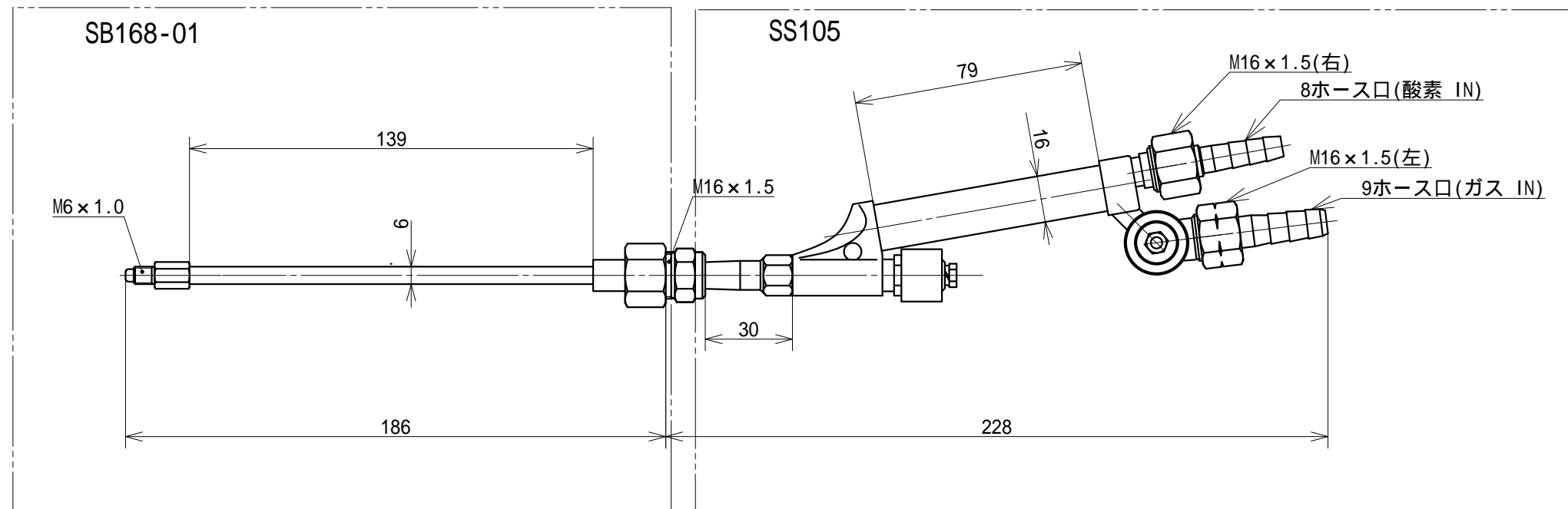

1	00号元ネジ式吹管用1本サオ	SB168-01	主C3604	鈴木精工	塗装(ゴールド)		
1	00号元ネジ式吹管	SS105	主C3604	鈴木精工	塗装(ゴールド)		
符号	数量	部品名称	部品番号	材質	材料寸法	製造元	表面処理
基本寸法公差 (切削加工)		角 度 差	投影	質量	用紙	名称	
基準寸法の区分	寸法差	角をはさむ辺の長さ	三角法	発行年月日	A 3	00号元ネジ式1本サオバーナー	
6以下	±0.1	10以下	±1°	承認	1/2	外形寸法図	
6をこえ 30以下	±0.2	10をこえ 50以下	±0°30'	最終変更年月日	お客様名 殿向		
50をこえ 120以下	±0.3	50をこえ 100以下	±0°20'	2017.07.24	製図 鈴木(晃)		
120をこえ 315以下	±0.5	100をこえるもの	±0°10'	作成年月日	設計 鈴木(晃)		
315をこえ1000以下	±0.7			2009.10.13	鈴木精工株式会社		
1000をこえるもの	±1.0				SUZUKI SEIKO CO., LTD.		
				図面番号		SSB-14L-04	