

符	訂正記事	年月日	記入者名
△			

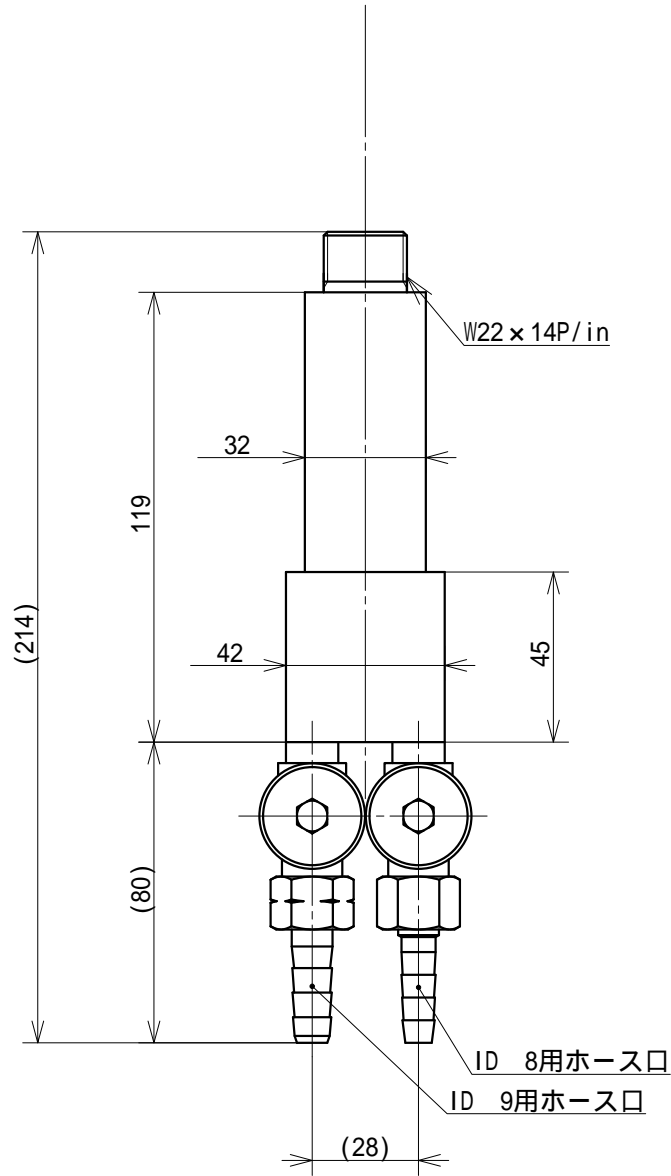

混合吹管				SS500	主C3604	鈴木精工	クロムメッキ	
符号	数量	部品名称		部品番号	材質	材料寸法	製造元	表面処理
基本寸法公差 (切削加工)		角 度 差		投影	用紙	名称		
基準寸法の区分	寸法差	角をはさむ辺の長さ	角度差	三角法	A 4	混合吹管		
6以下	±0.1	10以下	±1°	発行年月日	承認	外観寸法図		
6をこえ 30以下	±0.2	10をこえ 50以下	±0°30'	最終変更年月日	製図	お客様名		
50をこえ 120以下	±0.3	50をこえ 100以下	±0°20'	2009.08.31	鈴木(辰)	殿向		
120をこえ 315以下	±0.5	100をこえるもの	±0°10'	作成年月日	設計	図面番号		
315をこえ1000以下	±0.7			2009.08.31	鈴木(辰)	SSB-12L-01		
1000をこえるもの	±1.0					 鈴木精工株式会社 SUZUKI SEIKO CO., LTD.		