

符	訂正記事	年月日	記入者名
△			

(+)

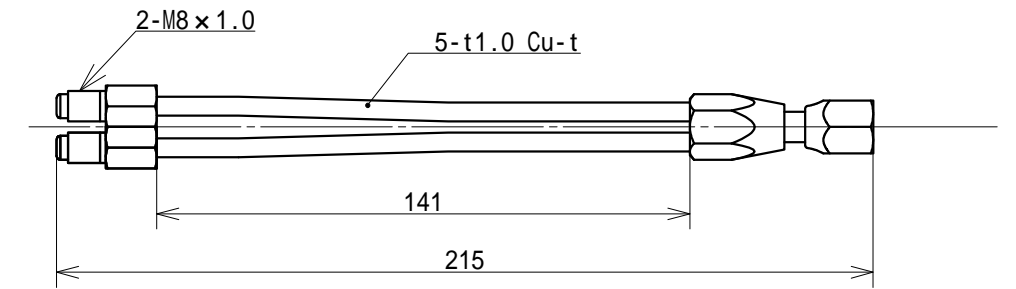

(+)

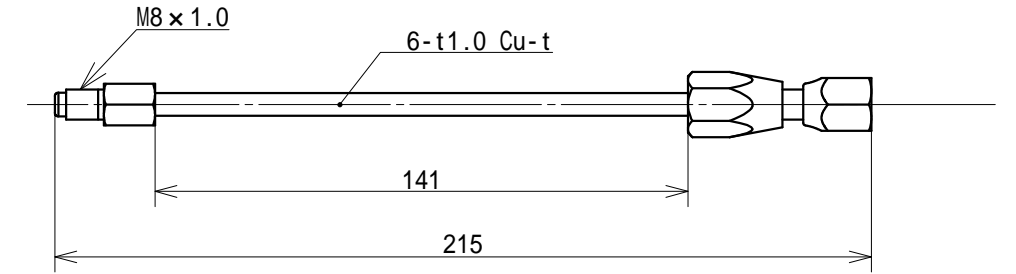
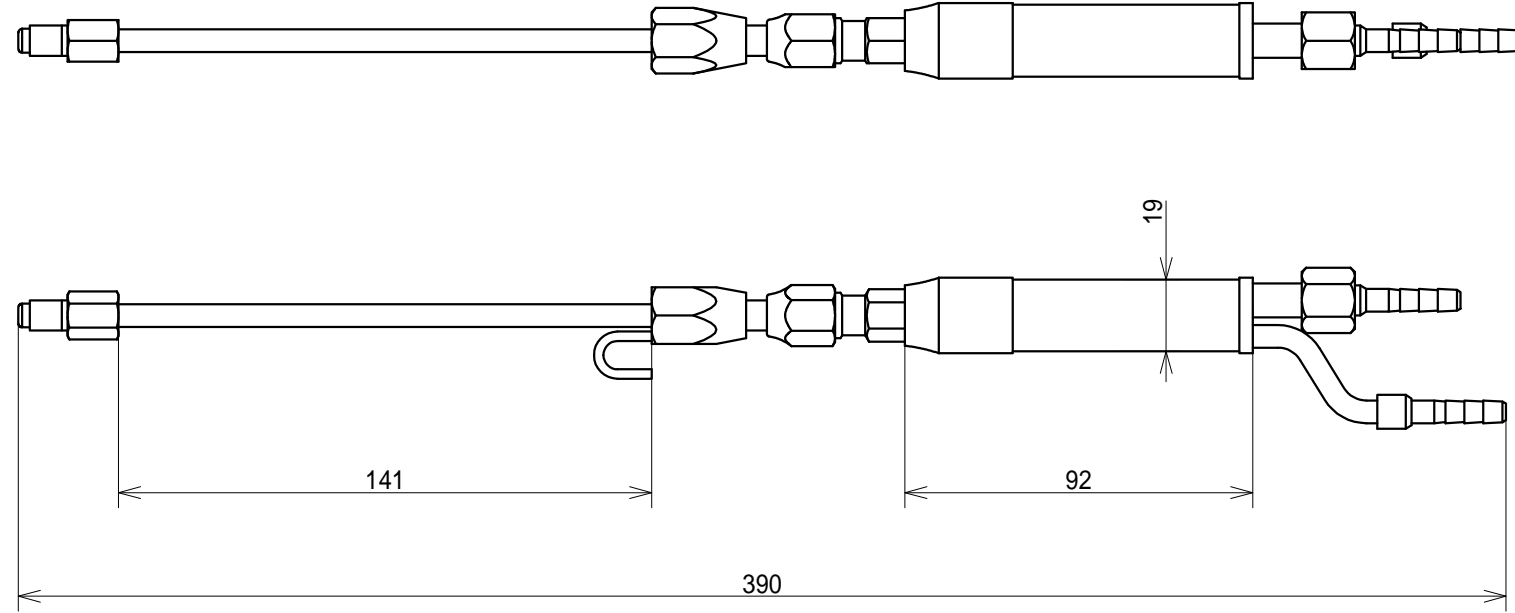
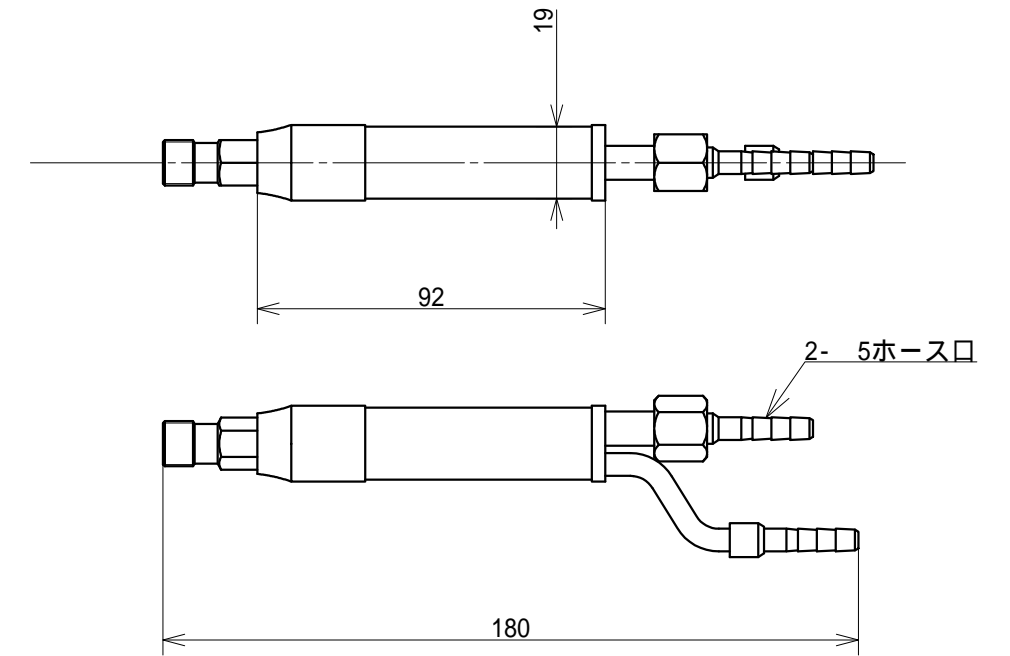
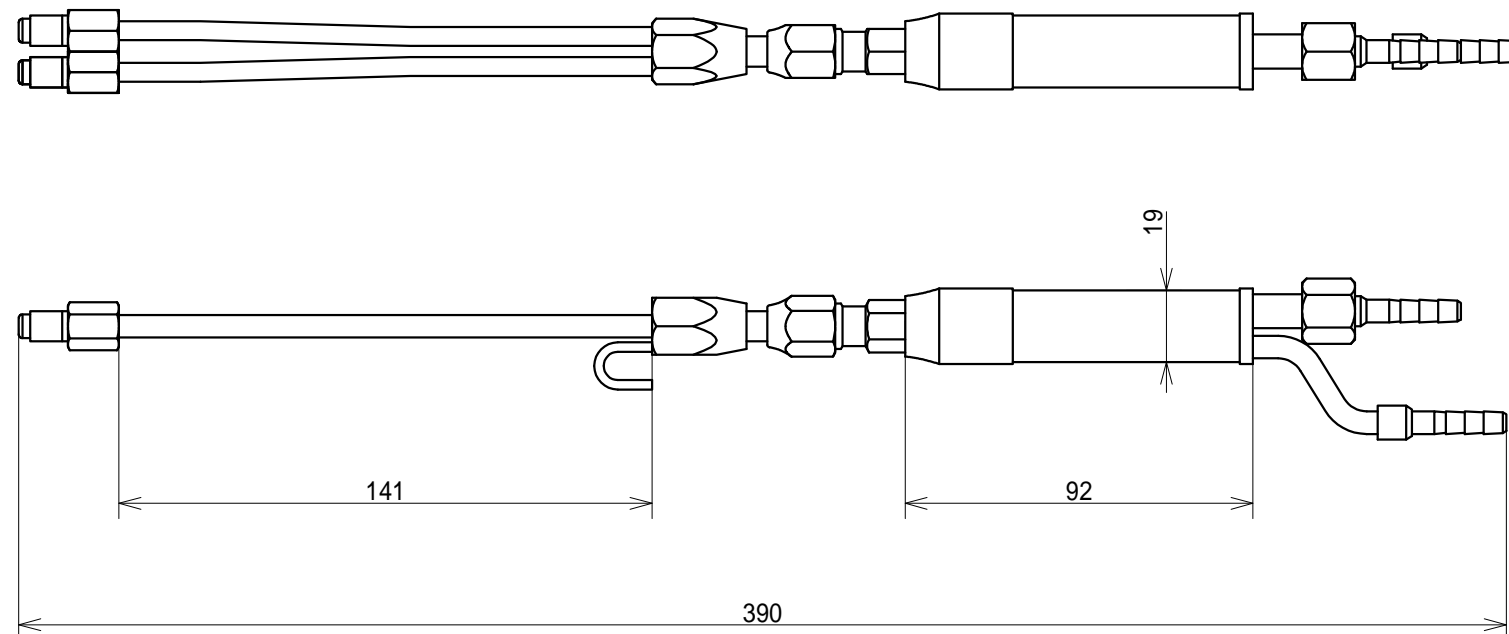

5	1	バルブレストーチニ又サオ M8タイプ	SS142-8	C3604	鈴木精工	クロームメッキ
4	1	バルブレストーチ1本サオ M8タイプ	SS141-8	C3604	鈴木精工	クロームメッキ
3	1	バルブレストーチ本体	SS145	C3604	鈴木精工	クロームメッキ
2	1	バルブレストーチ用ニ又サオ M8タイプ	SS146-2-8	C3604	鈴木精工	クロームメッキ
1	1	バルブレストーチ用1本サオ M8タイプ	SS146-1-8	C3604	鈴木精工	クロームメッキ

符号	数量	部品名称	部品番号	材質	材料寸法	製造元	表面処理
基本寸法公差 (切削加工)		角度差	投影	質量	用紙	名称	
基準寸法の区分	寸法差	角をはさむ辺の長さ	三角法		A 3	SS140 バルブレストーチ M8タイプ	
6以下	±0.1	10以下	±1°	発行年月日	承認	外形寸法・構成部品図	
6をこえ 30以下	±0.2	10をこえ 50以下	±0.30°	最終変更年月日	製図	お客様名 殿向	
50をこえ 120以下	±0.3	50をこえ 100以下	±0.20°	2010.10.06	鈴木(晃)	図面番号	
120をこえ 315以下	±0.5	100をこえるもの	±0.10°	作成年月日	設計	SSB-03L-06	
315をこえ 1000以下	±0.7			2010.10.06	鈴木(晃)	図面番号	
1000をこえるもの	±1.0					SSB-03L-06	

鈴木精工株式会社
SUZUKI SEIKO CO., LTD.