

符	訂正記事	年月日	記入者名
△			

( + )

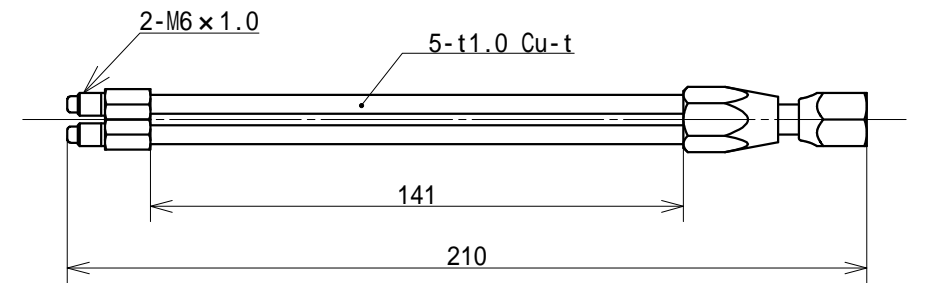

( + )

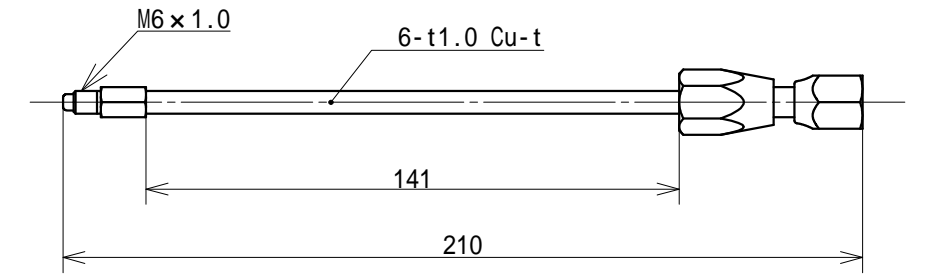
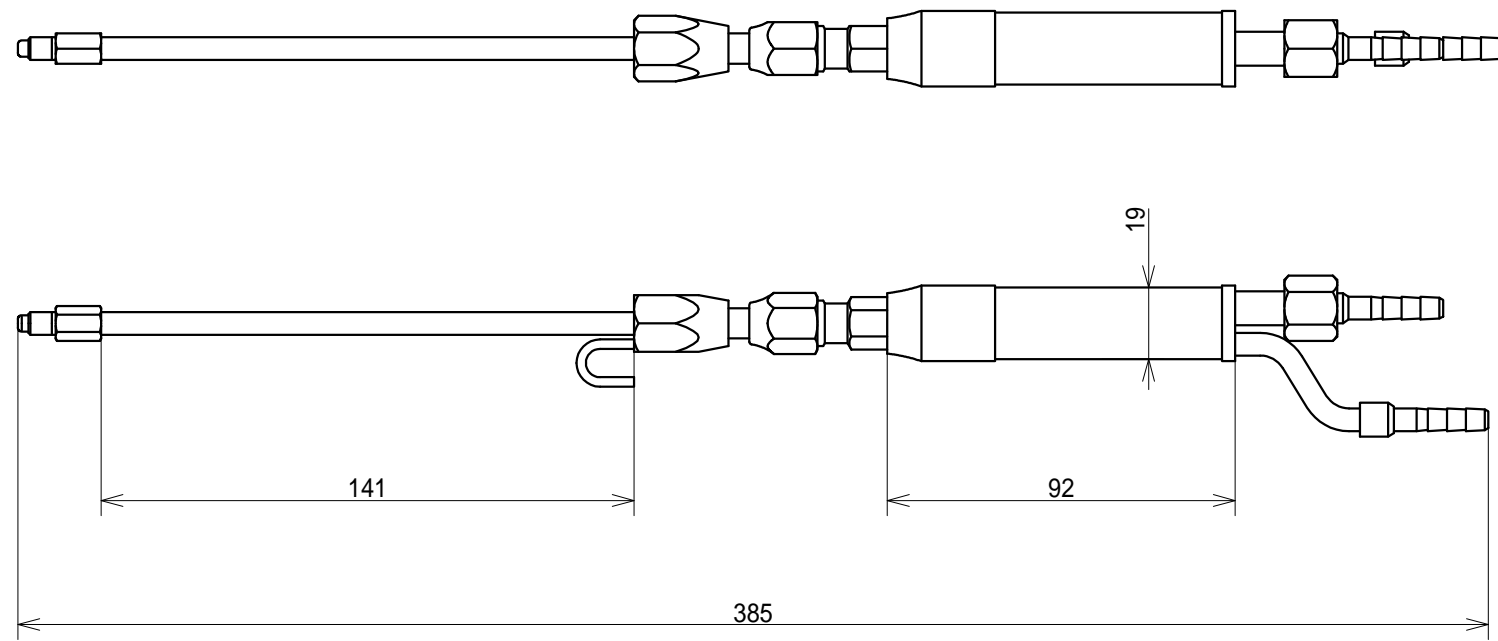
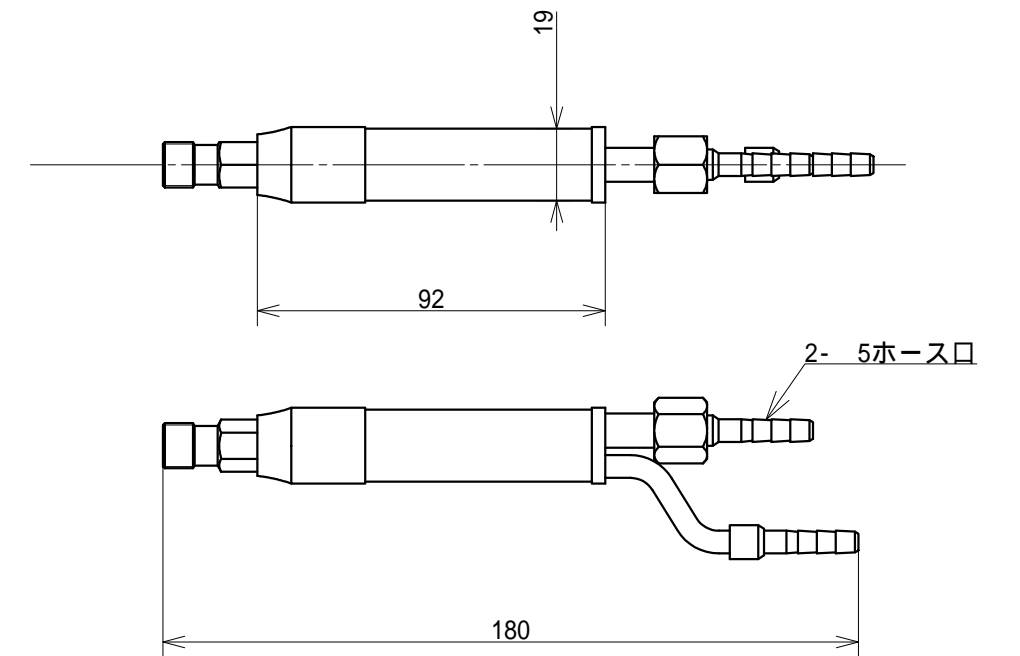
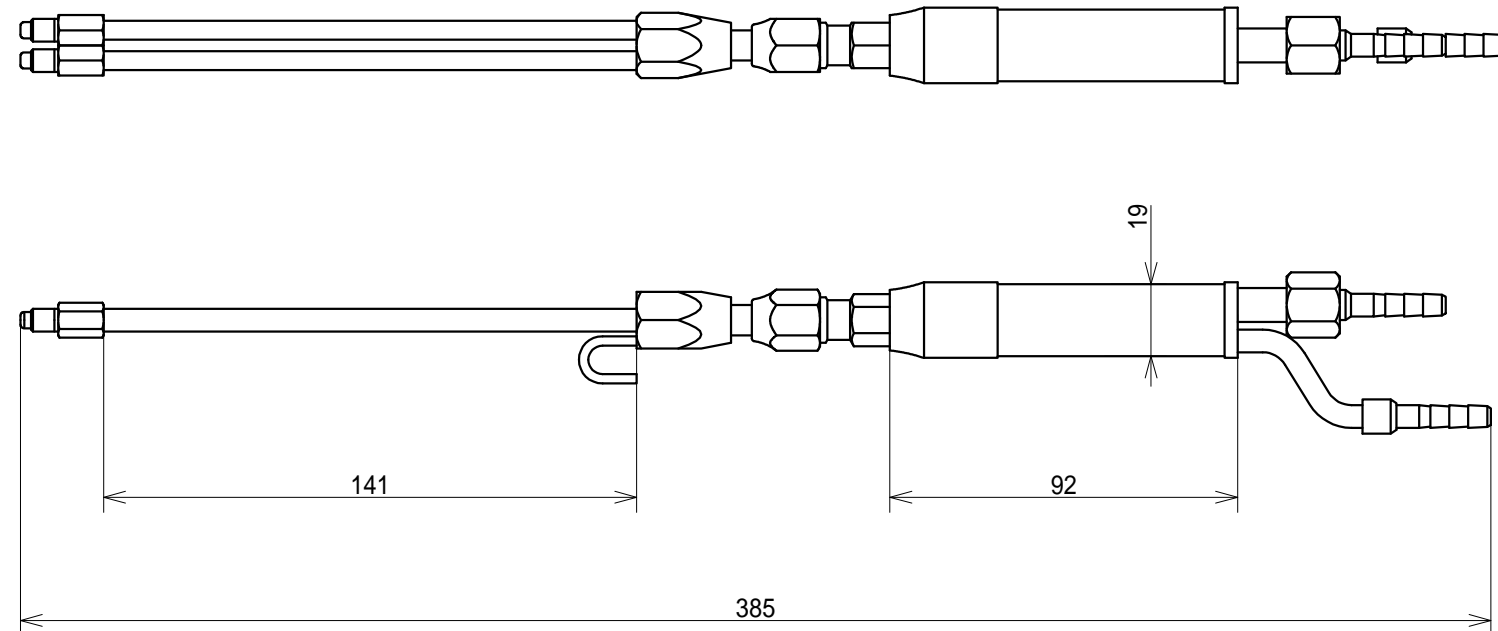

5	1	バルプレストーチニ又サオ M6タイプ	SS142-6	C3604	鈴木精工	クロームメッキ	
4	1	バルプレストーチ1本サオ M6タイプ	SS141-6	C3604	鈴木精工	クロームメッキ	
3	1	バルプレストーチ本体	SS145	C3604	鈴木精工	クロームメッキ	
2	1	バルプレストーチ用ニ又サオ M6タイプ	SS146-2-6	C3604	鈴木精工	クロームメッキ	
1	1	バルプレストーチ用1本サオ M6タイプ	SS146-1-6	C3604	鈴木精工	クロームメッキ	
符号	数量	部品名称	部品番号	材質	材料寸法	製造元	表面処理

基本寸法公差 (切削加工)	角度差	投影	質量	用紙	名称
基準寸法の区分	寸法差	角をはさむ辺の長さ	角度差	三角法	SS140 バルプレストーチ M6タイプ
6以下	±0.1	10以下	±1°	発行年月日	承認
6をこえ 30以下	±0.2	10をこえ 50以下	±0.30°	最終変更年月日	製図
50をこえ 120以下	±0.3	50をこえ 100以下	±0.20°	2010.10.06	鈴木(晃)
120をこえ 315以下	±0.5	100をこえるもの	±0.10°	作成年月日	設計
315をこえ1000以下	±0.7			2010.10.06	鈴木(晃)
1000をこえるもの	±1.0				

用紙 A3  
 尺度 1/2  
 名称 SS140 バルプレストーチ M6タイプ  
 外形寸法・構成部品図  
 お客様名 殿向  
 図面番号 SSB-03L-05  
 鈴木精工株式会社 SUZUKI SEIKO CO.,LTD.